

# Bedienungsanleitung

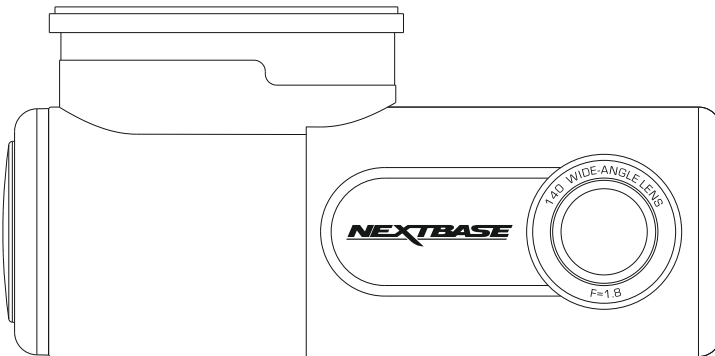

**INHALTSVERZEICHNIS**

INHALTSVERZEICHNIS .....	02
EINFÜHRUNG IN DIE VERWENDUNG EINER DASHCAM .....	03
SICHERHEITSVORKEHRUNGEN.....	04
VORSICHTSMASSNAHMEN BEI DER VERWENDUNG DIESES PRODUKTS.....	04
TECHNISCHE DATEN.....	05
VERPACKUNGSGEHALT.....	06
TEILE UND BEDIENELEMENTE.....	07
EINBAU IM FAHRZEUG.....	12
<b>DRIVEGUARD™-APP</b>	
EINFÜHRUNG .....	20
ANGABEN ZUR KFZ-VERSICHERUNG.....	21
GERÄT ANSCHLIESSEN .....	23
STARTBILDSCHIRM .....	24
AUFNAHMEN HERUNTERLADEN (iOS).....	26
AUFNAHMEN HERUNTERLADEN (ANDROID) .....	27
AUFNAHMEN BEARBEITEN .....	28
AUFNAHMEN TEILEN .....	30
UNFALLMELDUNG.....	31
DASHCAM-EINSTELLUNGEN.....	35
SO FORMATIEREN SIE DIE SD-KARTE .....	41
PC-VERBINDUNG .....	42
FEHLERBEHEBUNG.....	43

## EINFÜHRUNG IN DIE VERWENDUNG EINER DASHCAM

Bei der Entwicklung der Dashcams von Nextbase wurde besonders auf Benutzerfreundlichkeit geachtet. Es wird empfohlen, die Standardeinstellungen, die sorgfältig ausgewählt wurden, um die beste Leistung für den täglichen Gebrauch zu erzielen, NICHT zu ändern.

Grundsätzliche Bedienung.

Die Dashcam ist so eingestellt, dass sie Videos in Dateien mit einer Länge von 1 Minute aufzeichnet. Dies bedeutet, dass jede Videodatei eine überschaubare Größe hat, für den Fall, dass Sie sie herunterladen und an Ihr Versicherungsunternehmen schicken müssen. Ihre MicroSD-Karte wird sich nach und nach mit Videodateien füllen, aber Sie müssen sich keine Sorgen machen, da die Kamera automatisch die ältesten Dateien löscht, um Platz für neue Aufnahmen zu schaffen. Auf diese Weise geht Ihnen nie der Speicherplatz aus und Sie haben jede Menge historische Fahrdaten gespeichert.

In der Regel speichert eine 16-GB-Karte die letzten 2 Stunden des Fahrfilmmaterials.

Automatische Start-/Stopp-Technologie.

Die Dashcam erkennt die Stromzufuhr zum Zigarettenanzünder, sobald die Zündung des Fahrzeugs eingeschaltet wird, und beginnt automatisch mit der Aufnahme.

Wenn die Zündung ausgeschaltet wird, führt die Dashcam einen automatischen Abschaltvorgang durch.

1. Tipps für die Aufnahme des besten Videomaterials:

- 1.1 Positionieren Sie die Dashcam in der Mitte der Windschutzscheibe und idealerweise hinter dem Rückspiegel, damit sie das Sichtfeld des Fahrers nicht behindert.
- 1.2 Verringern Sie den Anteil des Himmels im Bild, indem Sie den Blick der Kamera auf die Straße lenken. Zu viel Himmel lässt die Straße aufgrund der automatischen Belichtungskorrektur dunkler erscheinen.
- 1.3 Entfernen Sie unnötige Elemente von Ihrem Armaturenbrett. Wenn Objekte auf dem Armaturenbrett abgelegt werden, können diese auf der Windschutzscheibe zu Reflektionen führen, die mit der Aufnahme aufgenommen werden.

2. Tipps für stabile Speicherkartenleistung:

- 2.1 Formatieren Sie die Speicherkarte in regelmäßigen Abständen. Wir empfehlen Ihnen, die Speicherkarte alle 2 bis 3 Wochen neu zu formatieren. Dadurch werden alle Dateien von der Karte gelöscht und diese wird für die weitere Verwendung mit Ihrer Dashcam neu eingerichtet.  
Natürlich sollten Sie dies erst tun, NACHDEM Sie alle Dateien von der Karte heruntergeladen haben, die Sie behalten möchten, da das Formatieren der Karte alle Inhalte entfernt.
- 2.1 Formatieren Sie Ihre Speicherkarte mit der Dashcam. So stellen Sie sicher, dass die Karte speziell für Ihre Kamera strukturiert ist.
- 2.2 Schalten Sie die Dashcam aus, bevor Sie die SD-Speicherkarte herausnehmen oder einsetzen, um Schäden an der Speicherkarte oder den darauf gespeicherten Dateien zu vermeiden.

## SICHERHEITSVORKEHRUNGEN

Bitte lesen Sie dieses Handbuch vor der Inbetriebnahme sorgfältig durch und bewahren Sie es zum späteren Nachschlagen auf. Es wird Ihnen helfen, wenn Sie ein Problem mit der Bedienung haben.

**WARNUNG:** Setzen Sie dieses Produkt unter keinen Umständen Regen, Feuchtigkeit oder Wasser aus. Andernfalls besteht die Gefahr eines Stromschlags oder eines Brands.

**ACHTUNG:** Um das Risiko eines Stromschlags zu verringern, führen Sie keine anderen als die in der Bedienungsanleitung beschriebenen Wartungsarbeiten durch, wenn Sie nicht dafür qualifiziert sind.

Lassen Sie das Gerät von einem qualifizierten Servicetechniker warten, wenn:

Das Gerät Regen oder Wasser ausgesetzt war.

Das Gerät nicht normal zu funktionieren scheint.

Das Gerät eine deutliche Leistungsänderung aufweist.

**ERSTICKUNGSGEFAHR** Einige Produkte können Bestandteile enthalten, die klein genug sind, um verschluckt zu werden.

**GEFAHR:**

Bitte außerhalb der Reichweite von Kindern aufbewahren.

**WEEE:** Entsorgung von Elektro- und Elektronik-Altgeräten und/oder Batterien durch Nutzer in privaten Haushalten in der Europäischen Union.



Dieses Symbol auf dem Produkt oder der Verpackung weist darauf hin, dass es nicht über den Hausmüll entsorgt werden kann. Sie müssen Ihre Altgeräte und/oder Batterien bei dem entsprechenden Rücknahmesystem für das Recycling von elektronischen Geräten und/oder Batterien abgeben. Für weitere Informationen wenden Sie sich bitte an Ihr örtliches Amt für Hausmüllentsorgung.

## VORSICHTSMASSNAHMEN BEI DER VERWENDUNG DIESES PRODUKTS

1. Vergewissern Sie sich, dass die Windschutzscheibe schmutz- und fettfrei ist, bevor Sie die Halterung anbringen.
2. Verdecken Sie nicht die Sicht auf die Straße und behindern Sie nicht die Entfaltung der Airbags im Falle eines Unfalls.
3. Wenn Sie das Gerät nicht benutzen, trennen Sie bitte den Autoadapter von der 12/24-V-DC-Steckdose in Ihrem Fahrzeug.
4. Reinigen Sie das Gerät nur mit einem weichen, trockenen Tuch. Bei hartnäckiger Verschmutzung geben Sie etwas neutrales Reinigungsmittel, verdünnt mit 5 bis 6 Teilen Wasser, auf ein weiches Tuch.  
Beachten Sie, dass Alkohol, Verdünner, Benzol usw. den Lack oder die Beschichtung beschädigen können.
5. Vermeiden Sie den Kontakt mit der Linse, da dies zu Schäden führen kann.
6. Reinigen Sie die Glaslinse bei Bedarf vorsichtig mit Brillenglasreinigungsfüssigkeit auf einem weichen Tuch.
7. Die Videoaufnahmen dieser Dashcam sind nur für den persönlichen Gebrauch bestimmt.
8. Die Veröffentlichung der Aufnahmen auf YouTube, im Internet oder auf andere Weise unterliegt dem Datenschutzgesetz, dessen Bestimmungen eingehalten werden müssen.  
Wenn die Dashcam in einem kommerziellen Umfeld eingesetzt werden soll, d. h. in einem LKW, dann gelten neben den Bestimmungen des Datenschutzgesetzes auch die Vorschriften für Videoüberwachung. Dazu gehört die Kennzeichnung der Verwendung von Videoüberwachung, die Unterlassung von Audioaufnahmen und die Information der zuständigen Behörden darüber, wer die Daten kontrolliert.
9. Verstellen Sie während der Fahrt nicht die Bedienelemente Ihres Geräts, da dies eine Ablenkung vom Fahren darstellt.

## TECHNISCHE DATEN

Modellnummer	NBDVR300W
Stromanforderungen	5 V / 1,5 A
Stromversorgung	12-24 VDC Auto-Stromkabel (im Lieferumfang) Sicherungstyp: 20 mm / 1,5 A Ausgang: 5 VDC
Sensorauflösungs	2,12 Megapixel
Linse - Typ / Winkel / Blende	6 G / 140° / F1,8
Aufnahmeauflösung	1920 x 1080 bei 30 fps
Kartenleser	8 - 128 GB MicroSD-Karte
SD-Karte (Empfohlener Typ)	8 - 128 GB MicroSD-Karte, Klasse 10 (mindestens 48 MB/s), für beste Ergebnisse eine anerkannte Marke verwenden
SD-Karte Kapazität der aufgezeichneten Datei (basierend auf Standardeinstellungen)	8 GB MicroSD = 60 Minuten Aufnahme 16 GB MicroSD = 120 Minuten Aufnahme 32 GB MicroSD = 240 Minuten Aufnahme 64 GB MicroSD = 480 Minuten Aufnahme 128 GB MicroSD = 960 Minuten Aufnahme
Aufnahmeformat	.MOV
Maße der Einheit (inkl. Halterung)	B 35 mm * L 96 mm * H 47 mm
Gewicht der Einheit (inkl. Halterung)	46g
DriveGuard™ (min. erforderlich) Android iOS	V5.1 10.3
Wiederholung 3 (min. erforderlich) Windows Mac	Windows7 10.7

## VEREINFACHTE EU-KONFORMITÄTSERKLÄRUNG

Hiermit erklärt Portable Multimedia Limited, dass das Funkgerät des Typs NBDVR300W mit der Richtlinie 2014/53/EU konform ist. Den vollständigen Text der EU-Konformitätserklärung finden Sie unter folgender Internetadresse: <https://www.nextbase.com/certifications/>

## INFORMATIONEN ZUM DRAHTLOSEN PRODUKT

2400-2483,5 MHz: WLAN (max. 16,3 dBm), BT (max. 6,0 dBm), BLE (max. 6,0 dBm).

## HF-EXPOSITIONSINFORMATIONEN (MPE)

Dieses Gerät erfüllt die Anforderungen der EU und der Internationalen Kommission zum Schutz vor nicht-ionisierender Strahlung (ICNIRP) zur Begrenzung der Exposition der Bevölkerung gegenüber elektromagnetischen Feldern zum Schutz der Gesundheit. Um die Anforderungen an die HF-Belastung zu erfüllen, muss dieses Gerät in einem Mindestabstand von 20 cm zum Benutzer betrieben werden.

## VERPACKUNGSINHALT

Bitte überprüfen Sie den Inhalt Ihres NEXTBASE-Produkts.

### Dashcam und Halterung

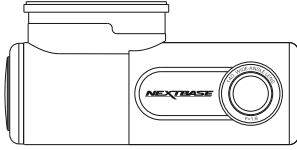

### Auto-Stromkabel

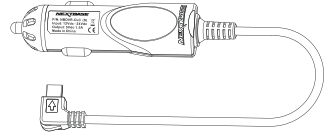

### Abziehbild

**WARNUNG**  
Geschützt durch eine  
**NEXTBASE**  
Dashcam

### USB-Kabel

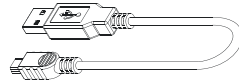

## Kurzanleitung

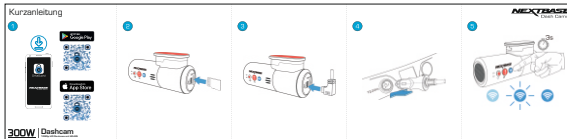

Das Aussehen des Produkts kann leicht von der obigen Abbildung abweichen.

**Für Hilfe und Support rufen Sie uns bitte unter  
02920 866 429 an.**

Android ist eine Marke von Google Inc. in den USA und anderen Ländern.  
Mac ist eine eingetragene Marke von Apple Inc. in den USA und anderen Ländern.  
iOS ist eine Marke oder eingetragene Marke von Cisco in den USA und anderen Ländern.  
© 2015 Google Inc. Alle Rechte vorbehalten. Der Kartendienst Google Maps™ ist eine Marke von Google Inc.  
Windows ist ein eingetragenes Warenzeichen der Microsoft Corporation in den USA und anderen Ländern.  
NEXTBASE Replay 3™ ist eine eingetragene Marke von Portable Multimedia LTD im Vereinigten Königreich.  
NEXTBASE DriveGuard™ ist eine eingetragene Marke von Portable Multimedia LTD im Vereinigten Königreich.  
microSD™ und das microSD-Logo sind Marken von SD-3C, LLC.  
Wi-Fi® ist eine eingetragene Marke der Wi-Fi Alliance Corporation.  
Andere Warenzeichen und Handelsnamen sind Eigentum ihrer jeweiligen Inhaber.

## TEILE UND BEDIENELEMENTE

Bitte sehen Sie unten nach, um die Teile und Bedienelemente Ihrer Dashcam zu identifizieren.

Vorne:

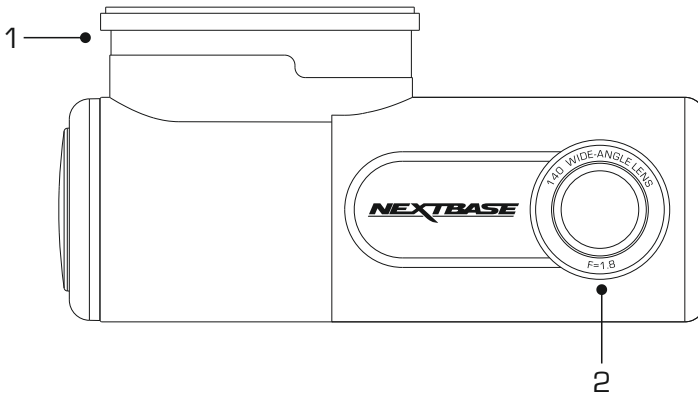

### 1. Halterung

Die Dashcam gleitet einfach auf und von der Halterung.

Die Halterung wird mit dem an der Halterung angebrachten 3M-Aufkleber an der Windschutzscheibe befestigt. Nach dem Abziehen des Klebebands wird die Halterung mit diesem Klebepad sicher an Ihrer Windschutzscheibe befestigt.

Hinweis:

- Bevor Sie das rote Klebeband von der Klebefläche abziehen, vergewissern Sie sich, dass Sie die optimale Position für die Dashcam bestimmt haben und dass die Windschutzscheibe frei von Staub und/oder Schmutz ist.
- Für den Fall, dass Sie die Position der Halterung ändern möchten, liegt ein Ersatzklebepad bei.

### 2. Objektiv

Weitwinkel 140°, 6-Element-Glasobjektiv für optimale Bildqualität.

### 3. Gelbe LED-Anzeige

Diese gelbe LED-Anzeige blinkt (schnell) während der Formatierung der SD-Karte.

**TEILE UND BEDIENELEMENTE (FORTSETZUNG)**

Hinten:

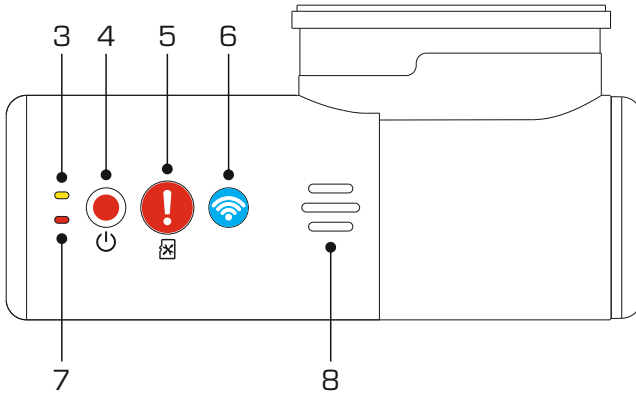
**4. Einschalt- und Aufnahmetaste**

Stromversorgung:

Halten Sie die Taste 2 Sekunden lang gedrückt, um die Dashcam ein- und auszuschalten.

Record/Aufnahme:

Drücken, um die Aufnahme zu starten oder zu stoppen.

**5. Schaltfläche Aufnahme schützen und SD-Karte formatieren**

Aufnahme schützen:

Drücken Sie während der Aufnahme die Schutztaaste, um die aktuelle Aufnahme zu schützen. Die Taste leuchtet rot auf und zeigt damit an, dass die Datei geschützt ist.

Je nachdem, an welchem Punkt während der aktuellen Aufnahme die Datei geschützt wird, speichert die Dashcam auch die vorherigen oder nachfolgenden Aufnahmen wie folgt:-

Wenn der Schutz während des ersten Drittels der Aufnahme erfolgt, wird auch die vorherige Aufnahme geschützt.

Wenn der Schutz während des letzten Drittels der Aufnahme erfolgt, wird auch die nachfolgende Aufnahme geschützt.

Hinweis:

- In der aufgezeichneten Datei wird eine Markierung angezeigt, die angibt, wann der Schutz aktiviert wurde.

SD-Karte formatieren:

Halten Sie die Taste 5 Sekunden lang gedrückt, bis die gelbe LED zu blinken beginnt.

Hinweis:

- Für eine stabile Leistung wird empfohlen, die Speicherkarte alle 2 bis 3 Wochen zu formatieren. Natürlich sollten Sie dies erst tun, NACHDEM Sie alle Dateien von der Karte heruntergeladen haben, die Sie behalten möchten.



**TEILE UND BEDIENELEMENTE (FORTSETZUNG)**

Zurück:

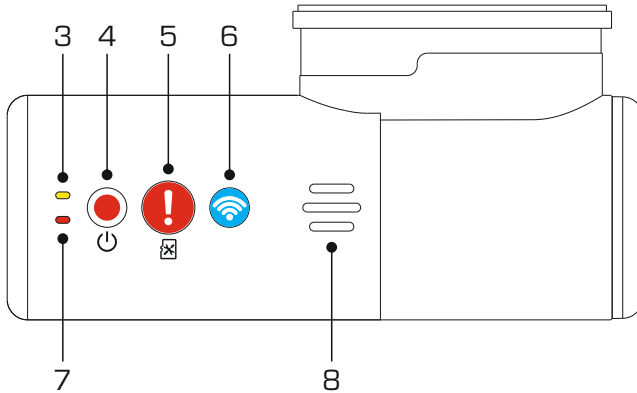
**6. WLAN-Taste**

Halten Sie die WLAN-Taste 2 Sekunden lang gedrückt, um die WLAN-Funktion der Dashcam einzuschalten. Es ertönt auch ein Signalton, wenn „Töne“ aktiviert sind.

Nach dem Einschalten blinkt die Taste langsam blau und wartet auf eine Verbindung von einem Smartphone/Tablet usw.

Sobald ein Gerät erfolgreich verbunden wurde, leuchtet die Taste dauerhaft blau.

Wenn innerhalb von 2 Minuten keine Verbindung hergestellt wird, schaltet sich die WLAN-Funktion automatisch aus und das blaue Blinklicht erlischt.

**7. Rote LED-Anzeige**

Die rote LED hat drei Funktionen, wie unten beschrieben:

**Leistung**

Die LED leuchtet auf, wenn die Dashcam mit Strom versorgt wird.

**Aufnahme**

Während der Aufnahme blinkt die rote LED.

**Firmware-Update**

Während der Firmware-Aktualisierung flackert die rote LED.

## TEILE UND BEDIENELEMENTE (FORTSETZUNG)

### 8. Lautsprecher

Wird für die beiden Arten von „Benachrichtigungstönen“ verwendet.

Töne:

Es gibt Töne, mit denen Sie erkennen können, wann die Aufnahme beginnt/endet oder geschützt wurde.

1. Aufnahme starten  
Wenn die Aufnahme beginnt, ertönt ein dreistimmiger Piepton (aufsteigend).
2. Aufnahme beenden  
Wenn die Aufnahme gestoppt wird, ertönt ein dreistimmiger Piepton (absteigend).
3. Geschützte Aufnahme  
Ein akustisches Warnsignal ertönt, wenn eine Aufnahme durch Aktivierung des G-Sensors oder durch Drücken der Schutz Taste geschützt wurde.

Ansagen:

Es gibt zwei gesprochene Ansagen, die Sie darauf hinweisen, dass es ein Problem mit der SD-Karte gibt, das behoben werden muss, bevor die Aufnahme beginnen kann.

- i. Bitte legen Sie eine SD-Karte der Klasse 10 ein.  
Dies ist zu hören, wenn keine SD-Karte eingesetzt ist.
- ii. Kartenfehler, SD-Karte formatieren  
Die eingelegte Karte wurde zuvor mit einem für die Verwendung mit der Dashcam inkompatiblen Standard formatiert. Dies lässt sich in der Regel durch einfaches Neuformatieren der SD-Karte in der Dashcam beheben.

Oder die Karte lässt sich aus irgendeinem Grund nicht mit der Dashcam formatieren.

Siehe Seite 40 für weitere Informationen zum Formatieren der SD-Karte.

Hinweis:

- Sollte die Formatierung der SD-Karte das Problem nicht beheben, versuchen Sie es mit einer anderen hochwertigen Marken-SD-Karte. Achten Sie darauf, dass es sich dabei um eine Karte der Klasse 10 (mindestens 48 MB/s) handelt.
- Die Töne und Ansagen können bei Bedarf über die DriveGuard™-App ein- und ausgeschaltet werden.

**TEILE UND BEDIENELEMENTE (FORTSETZUNG)**

Seiten:

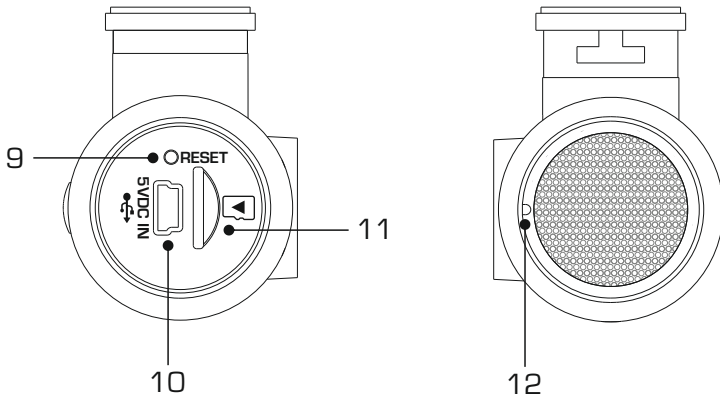
**9. Reset-Taste**

In dem unwahrscheinlichen Fall, dass die Dashcam nicht mehr reagiert, drücken Sie die RESET-Taste, um die Dashcam neu zu starten.

**10. DC-Eingang / USB-Buchse**

Schließen Sie hier das mitgelieferte Autostromkabel oder USB-Datenkabel an.

**11. SD-Kartensteckplatz**

Legen Sie die Micro-SD-Karte hier ein und achten Sie darauf, dass die goldenen Kontakte in Richtung der Tasten der Dashcam zeigen.

**12. Mikrophon**

Integriertes Mikrophon für Audioaufnahmen, das über die DriveGuard™-App ausgeschaltet werden kann.

## EINBAU IM FAHRZEUG

### 1. App herunterladen und installieren

Besuchen Sie den entsprechenden App-Store für Ihr Smartphone/Tablet und laden Sie die Nextbase DriveGuard™-App herunter.

Installieren Sie die App auf Ihrem Gerät und öffnen Sie die App in der Bereitschaft zur Verbindung mit der Dashcam.



Mit Nextbase DriveGuard™ können Sie Videomaterial ansehen und herunterladen, Vorfälle an Ihre Versicherung melden und die Einstellungen Ihrer Dashcam ändern.

## EINBAU IM FAHRZEUG (FORTSETZUNG)

### 2. Micro-SD-Karte einlegen

Legen Sie die Micro-SD-Karte hier ein und achten Sie darauf, dass die goldenen Kontakte in Richtung der Tasten der Dashcam zeigen.

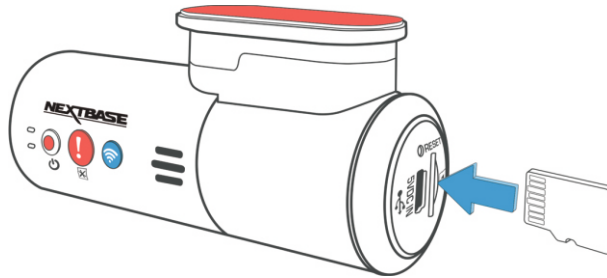

### 3. Strom anschließen

Schließen Sie das mitgelieferte Autostromkabel an die mit „5VDC IN“ gekennzeichnete Mini-USB-Buchse an.

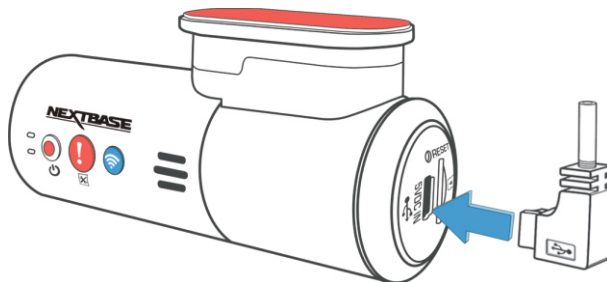

**EINBAU IM FAHRZEUG (FORTSETZUNG)**

4. **Schließen Sie das Zigarettenanzünderkabel an die Stromversorgung des Autos an.**  
Schließen Sie den Stecker des Zigarettenanzünders an die 12Vdc oder 24Vdc-Versorgung des Fahrzeugs an.

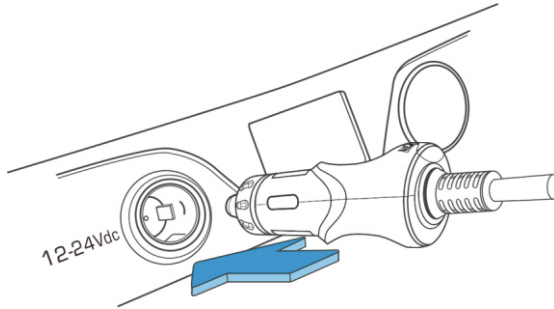

5. **Schalten Sie WLAN an der 300W ein**  
Nachdem die Dashcam eingeschaltet wurde, drücken Sie die WLAN-Taste, bis die Taste blau zu blinken beginnt, um anzuzeigen, dass die WLAN-Funktion eingeschaltet ist und auf eine Verbindung wartet.

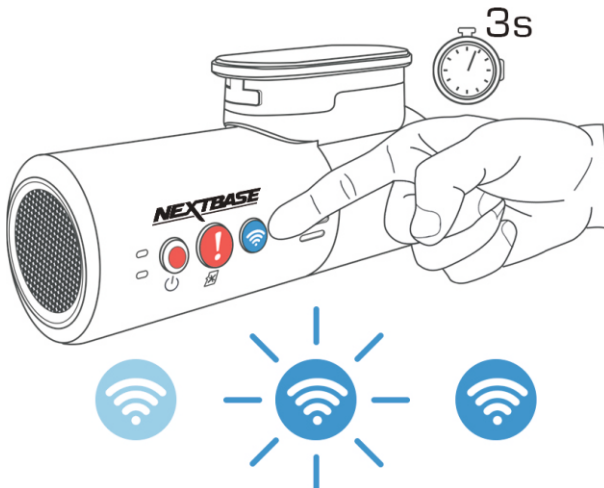

**EINBAU IM FAHRZEUG (FORTSETZUNG)****6. Mobiltelefon mit der 300W verbinden**

Wenn die Nextbase DriveGuard™-App auf dem Smartphone/Tablet funktioniert, drücken Sie auf „Mit Dashcam verbinden“ und wählen Sie dann die Option „300W Dashcam“. Dadurch wird das Live-View-Bild der Dashcam auf der DriveGuard™-App angezeigt.

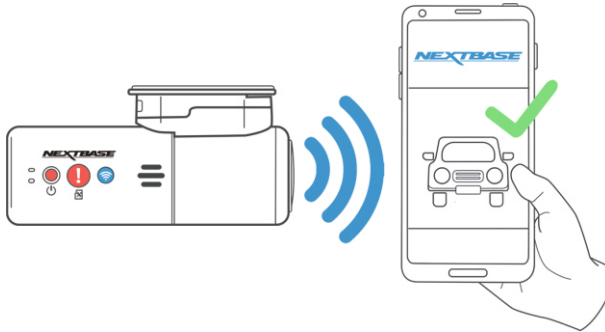
**7. Entfernen Sie die 3M-Schutzfolie**

Ziehen Sie die rote Schicht ab, um das 3M-Klebeband darunter freizulegen.

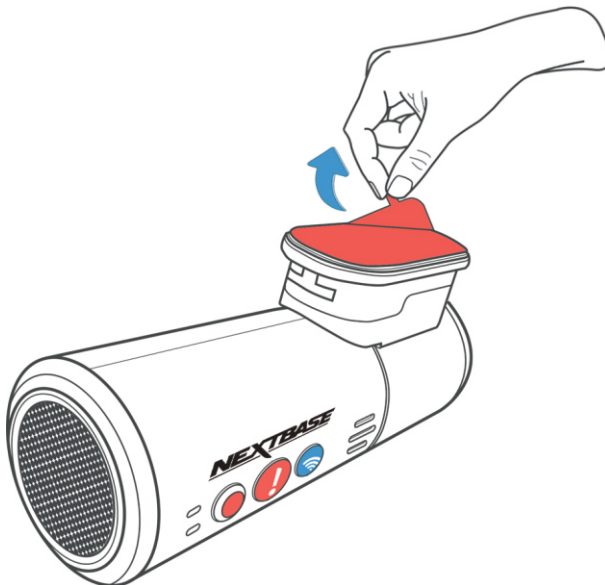

## EINBAU IM FAHRZEUG (FORTSETZUNG)

### 8. Lokalisieren und überprüfen Sie die Position der 300W Dashcam mit der App

Halten Sie die Dashcam in Richtung Windschutzscheibe, während Sie die Live-Ansicht auf dem verbundenen Smartphone/Tablet betrachten. Stellen Sie sicher, dass die Live-Ansicht das gewünschte Bild zeigt, indem Sie die Dashcam in die bestmögliche Position auf der Windschutzscheibe bringen und das Objektiv entsprechend einstellen.

Vermeiden Sie, dass ein lackierter Teil der Windschutzscheibe in der Live-Ansicht zu sehen ist, und stellen Sie sicher, dass die Dashcam waagrecht montiert ist, mit dem Smartphone-Bild in der richtigen Richtung nach oben!

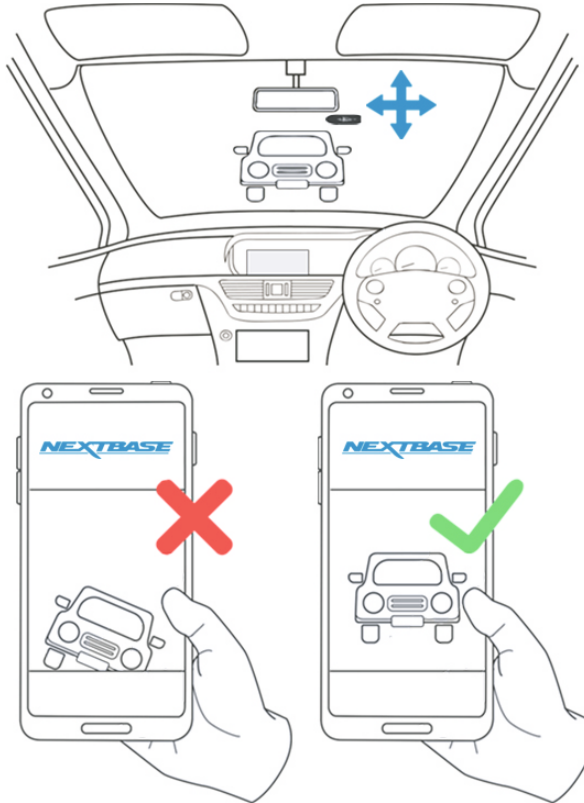



**EINBAU IM FAHRZEUG (FORTSETZUNG)****9. Bringen Sie die Halterung an der Windschutzscheibe an**

Drücken Sie die Halterung leicht gegen die Windschutzscheibe und überprüfen Sie, ob das Bild auf dem Smartphone/Tablet korrekt angezeigt wird. Nehmen Sie ggf. Anpassungen vor, bevor Sie die Dashcam fest gegen die Windschutzscheibe drücken, um sicherzustellen, dass das 3M-Klebeband sicher befestigt ist.

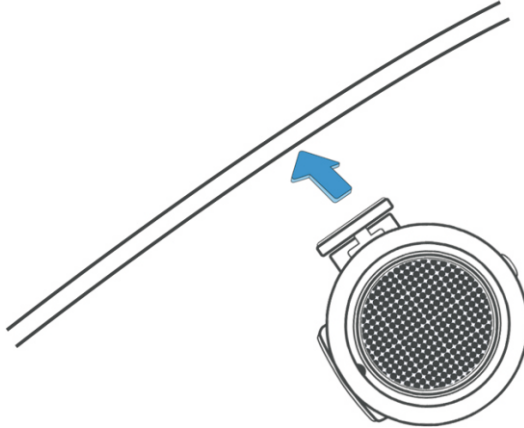
**10. Objektivposition nach Bedarf anpassen**

Wenn letzte Anpassungen der Objektivposition erforderlich sind, drehen Sie das Objektiv vorsichtig mit dem Finger in die gewünschte Position und achten Sie dabei darauf, das Glaselement des Objektivs nicht zu berühren.

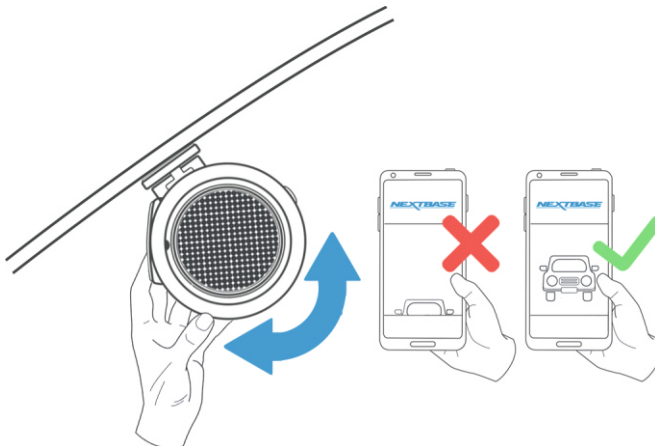

## EINBAU IM FAHRZEUG (FORTSETZUNG)

Verlegen Sie das mitgelieferte Autostromkabel (wie abgebildet) und schließen Sie es an die DC-IN-Buchse der Halterung an.

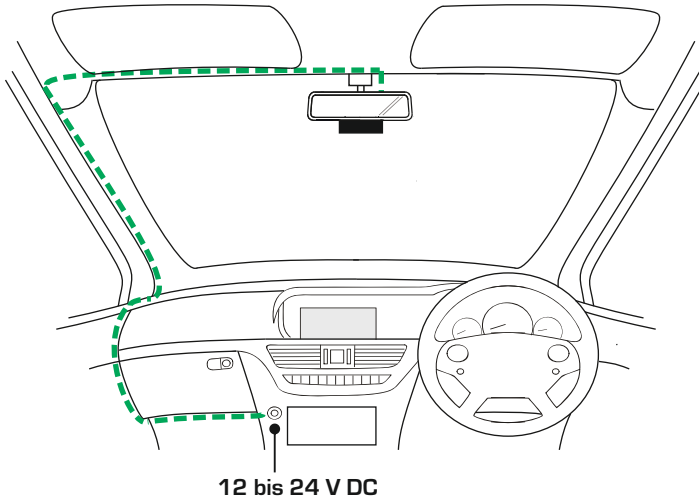

Das obige Diagramm dient nur zur Veranschaulichung.

Die Dashcam schaltet sich automatisch ein und beginnt mit der Aufnahme, sobald Strom vorhanden ist. Bei einigen Fahrzeugen geschieht dies, wenn die Verbindungen hergestellt werden, bei anderen wird die Dashcam eingeschaltet, sobald die Zündung eingeschaltet wird.

Wenn das Fahrzeug, in dem die Dashcam installiert ist, über einen stromführenden Zigarettenanzünder verfügt, kann der Benutzer die Dashcam einfach mit dem Netzschalter ausschalten, wenn das Fahrzeug anhält. Um die Vorteile der automatischen Start-/Stopp-Technologie zu nutzen, kann ein Nextbase-Verkabelungs-Kit an einer geschalteten Stromversorgung installiert werden.

Das Nextbase Verkabelungs-Kit enthält den notwendigen 12–24 V DC zu 5 V DC-Wandler und Batterie-Schutzeinrichtungen.

Sollte Ihr Fahrzeug nicht über eine 12–24 V DC-Steckdose, aber über eine 5 V DC USB-Steckdose verfügen, kann diese stattdessen verwendet werden. Schließen Sie das mit Ihrer Dashcam mitgelieferte USB-Kabel anstelle des Fahrzeugkabels an.

Hinweis:

- Verkabeln Sie die Dashcam NICHT direkt mit einer 12-V-Stromversorgung, indem Sie den Zigarettenanzünder-Stecker am Kabelende abschneiden, da dies zu Beschädigungen des Gerätes führt.

## EINBAU IM FAHRZEUG (FORTSETZUNG)

Bitte lesen und beachten Sie die folgenden Hinweise für den sicheren Betrieb Ihrer Dashcam in Ihrem Fahrzeug.

Wie in der Installationsanleitung beschrieben, müssen Sie die Kamera so installieren, dass sie die Sicht des Fahrers auf die Straße NICHT behindert, vorzugsweise hinter dem Rückspiegel.

Die Dashcam muss zwar eindeutig den von den Scheibenwischern erfassten Bereich überblicken können, aber so installiert werden, dass sie diesen Bereich nicht wesentlich behindert.

Ein Eindringen von 40 mm in den grünen Wischbereich ist das gesetzlich zulässige Maximum.

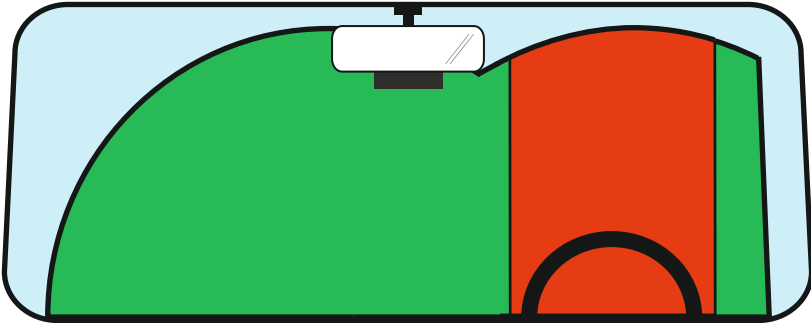

Montieren Sie die Dashcam NICHT direkt vor dem Fahrer, wie durch den roten Bereich in der obigen Illustration dargestellt.

Platzieren Sie die Dashcam bei der Installation in einem Fahrzeug immer sicher an der Windschutzscheibe und verlegen Sie das Netzkabel nach Möglichkeit unter der Innenverkleidung. Stellen Sie sicher, dass das Netzkabel der Dashcam die Bedienelemente des Fahrers, wie z. B. das Lenkrad, die Pedale oder den Schalthebeln, nicht behindert.

Montieren Sie die Dashcam NICHT vor einem Airbag-Auslösebereich oder in einer Position, in der die Spiegel verdeckt sind.

Reinigen Sie die Windschutzscheibe an der Stelle, an der Sie die Dashcam anbringen möchten, um eine absolute Haftung zu gewährleisten.

Es wird empfohlen, die Dashcam während der Fahrt NICHT zu bedienen.

Dank der in das Gerät integrierten Start-Stopp-Automatik müssen die Bedienelemente während der Fahrt nicht betätigt werden.

Hinweis:

- Passen Sie die Einstellungen an oder überprüfen Sie die Aufnahmen mit der DriveGuard™-App, während Sie stehen, nicht während der Fahrt.
- Verwenden Sie Ihr Smartphone/Tablet nur im Stand, nicht während der Fahrt.

**Für Hilfe und Support rufen Sie uns bitte unter  
02920 866 429 an.**

## DRIVEGUARD-APP – EINFÜHRUNG

Nextbase DriveGuard™ ist eine App, die speziell für die Verwendung mit den Nextbase-Dashcams entwickelt wurde. Sie funktioniert mit Android und iOS und kann auf Smartphones und Tablets gleichermaßen verwendet werden.

Die Mindestanforderungen an das Betriebssystem finden Sie im Abschnitt „Produktspezifikation“.

Mit der App können Sie die von Ihrer Dashcam erfasste Sicht live anzeigen, Aufnahmen machen sowie sich frühere Aufnahmen ansehen und diese herunterladen. Die Aufnahmen können dann als Beweismittel für jede Situation/jeden Vorfall oder Unfall verwendet und entsprechend weitergegeben werden.

Mit der App können Sie auch alle erforderlichen Änderungen an den Einstellungen der Dashcam vornehmen.

Die Nextbase DriveGuard™-App kann kostenlos von Ihrem App-Store heruntergeladen werden, wie unten gezeigt:



Bitte laden Sie die App herunter, installieren Sie sie und führen Sie sie dann aus, bevor Sie mit dieser Anleitung fortfahren.

**Für Hilfe und Support rufen Sie uns bitte unter  
02920 866 429 an.**

## DRIVEGUARD-APP – DETAILS ZUR FAHRZEUGVERSICHERUNG (FORTSETZUNG)

### Geben Sie die Versicherungsdaten für Ihr Fahrzeug ein

Sobald Sie die DriveGuard™ App geöffnet haben, werden Sie aufgefordert, Ihre Angaben zu Ihrer Fahrzeugversicherung einzugeben.

Diese werden nur verwendet, wenn Sie die Funktion „Unfallmeldung“ in der DriveGuard™-App nutzen.

Wenn Sie Ihre Daten zu diesem Zeitpunkt noch nicht eingeben möchten, drücken Sie einfach die „Zurück“-Schaltfläche auf Ihrem Mobilgerät, um zum Startbildschirm weitergeleitet zu werden.

Sie können die Details auch zu einem späteren Zeitpunkt eingeben oder ändern, indem Sie sie über das Menü unter „Versicherungsdetails“ aufrufen.

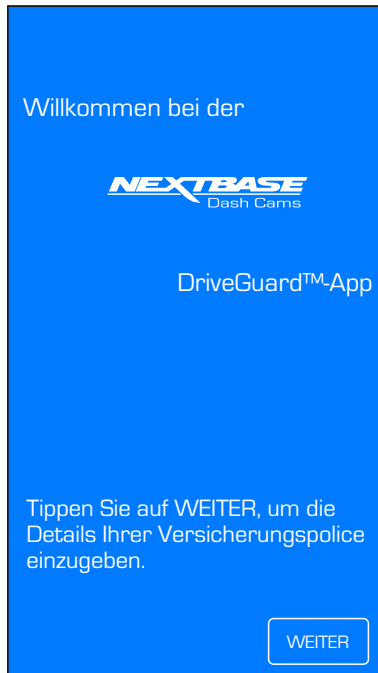

## DRIVEGUARD-APP – DETAILS ZUR FAHRZEUGVERSICHERUNG (FORTSETZUNG)

Fortsetzung von der vorherigen Seite.

Wenn Sie Ihre Dashcam in mehr als einem Fahrzeug verwenden möchten, können Sie durch Tippen auf die Schaltfläche „+“ unter den Fahrzeug 1 die Angaben für weitere Fahrzeuge hinzufügen.

Wenn Sie alle Angaben zu Ihrem Fahrzeug und Ihrer Versicherung eingegeben haben, tippen Sie auf „Bestätigen“, um fortzufahren.

**NEXTBASE**  
Dash Cams

Bitte geben Sie unten Ihre Daten ein, wie sie auf Ihrer Versicherungspolice angegeben sind.

Vorname  
Max

Nachname  
Mustermann

Adresse  
Hauptstraße 1

Stadt  
Musterstadt

Bundesland  
Musteranien

PLZ  
Ab12 3XY

Telefonnummer  
01234 5678910

E-Mail-Adresse  
mmusterman@beispiel.de

**WEITER**

**NEXTBASE**  
Dash Cams

Bitte geben Sie unten Ihre Fahrzeugdaten ein, wie sie auf Ihrer Versicherungspolice angegeben sind.

**Fahrzeug 1**

Fahrzeugkennzeichen  
ABCD 123

Versicherungsträger  
Versicherungsgruppe Autoschutz

Versicherungsnummer  
0123456789

**+**

Weitere Fahrzeuge hinzufügen

**ZURÜCK** **BESTÄTIGEN**

## DRIVEGUARD-APP – VERBINDEN SIE IHR GERÄT

### Verbinden Ihres Mobilgeräts mit Ihrer Dashcam

Nachdem Sie Nextbase DriveGuard™ auf Ihr Mobilgerät heruntergeladen haben, müssen Sie die WLAN-Funktion Ihrer Dashcam aktivieren.

Halten Sie bei eingeschalteter Dashcam die Schaltfläche  gedrückt, bis sie blau zu blinken beginnt. Das Blinken zeigt an, dass die WLAN-Funktion eingeschaltet ist und auf eine Verbindung wartet.

Die DashCam wird als NEXTBASE 300W xxx in den verfügbaren Netzwerken auf Ihrem Mobilgerät angezeigt.

Wenn Sie Nextbase DriveGuard™ starten, sehen Sie den Willkommensbildschirm wie unten dargestellt:-

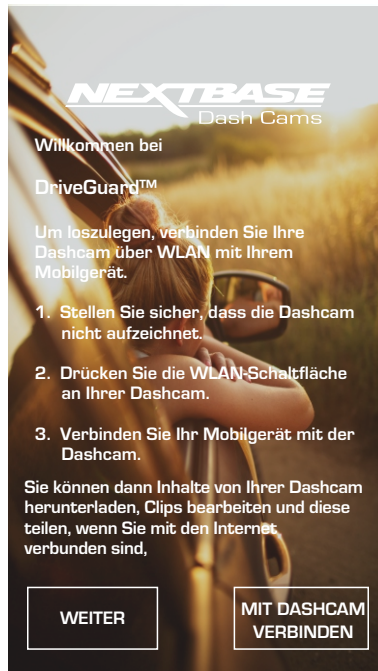

Tippen Sie auf die Schaltfläche „MIT DASHCAM VERBINDEN“. Nextbase DriveGuard™ öffnet dann den Einstellungsbildschirm für Ihr Mobilgerät.

Die Schritte, um sich mit Ihrer Dashcam zu verbinden, sind die gleichen, die Sie verwenden, wenn Sie Ihr Mobilgerät mit einem WLAN-Netzwerk verbinden.

Wählen Sie „NEXTBASE 300W xxx“ aus der Liste der verfügbaren Netzwerke und geben Sie das Standardpasswort „12345678“ ein, wenn Sie dazu aufgefordert werden.

## DRIVEGUARD-APP – STARTBILDSCHIRM

### Startbildschirm

Sobald Ihr Mobilgerät verbunden ist, zeigt DriveGuard™ den Hauptbildschirm an und Sie sehen ein Live-Bild von Ihrer Dashcam, wie unten dargestellt:-



Auf dem Hauptbildschirm können Sie die Live-Ansicht auswählen, die auf Ihrer Dashcam gespeicherten Aufnahmen anzeigen oder Aufnahmen anzeigen, die zuvor auf Ihr Mobilgerät heruntergeladen wurden. Sie können auch auf die Nextbase DriveGuard™-Menüoptionen zugreifen.

#### 1. Menü

Tippen Sie hier, um auf die Nextbase DriveGuard™-Menüoptionen zuzugreifen. Dazu gehören auch die Dashcam-Einstellungen.

#### 2. Live-Ansicht

Dieses Fenster zeigt ein Live-Bild von Ihrer Dashcam an. Tippen Sie auf das Fenster Live-Ansicht, um die Live-Ansicht im Vollbildmodus anzuzeigen und die Aufnahme zu stoppen und zu starten.

#### 3. Dashcam-Videos anzeigen

Tippen Sie hier, um Videos anzuzeigen, die auf Ihrer Dashcam gespeichert sind. Sie können die Videos dann direkt von Ihrer Dashcam streamen oder auf Ihr mobiles Gerät herunterladen.



**DRIVEGUARD-APP – STARTBILDSCHIRM (FORTSETZUNG)**

Fortsetzung von der vorherigen Seite.

**4. Heruntergeladene Videos anzeigen**

Tippen Sie hier, um Videos anzuzeigen, die von Ihrer Dashcam auf Ihr mobiles Gerät heruntergeladen wurden.

Anschließend können Sie die Dateien auf Ihrem Mobilgerät abspielen oder online weitergeben.

**5. NEXTBASE News**

Tippen Sie hier, um den News-Feed von NEXTBASE UK zu abonnieren und über neue Produkte und Aktionen auf dem Laufenden zu bleiben.

**6. Unfallmeldung**

Tippen Sie hier, um ganz einfach Aufnahmen auszuwählen, zu bearbeiten und zusammen mit Ihren Versicherungsdaten hochzuladen.

## DRIVEGUARD APP – AUFNAHMEN HERUNTERLADEN (iOS)

### Herunterladen von Videos von Ihrer Dashcam (iOS)

Um Dateien von Ihrer Dashcam auf Ihr Mobilgerät herunterzuladen, tippen Sie zunächst auf dem Hauptbildschirm auf die Schaltfläche „Dashcam-Videos anzeigen“.

Nextbase DriveGuard™ zeigt dann eine Liste der auf Ihrer Dashcam gespeicherten Videos an, wie unten dargestellt:-

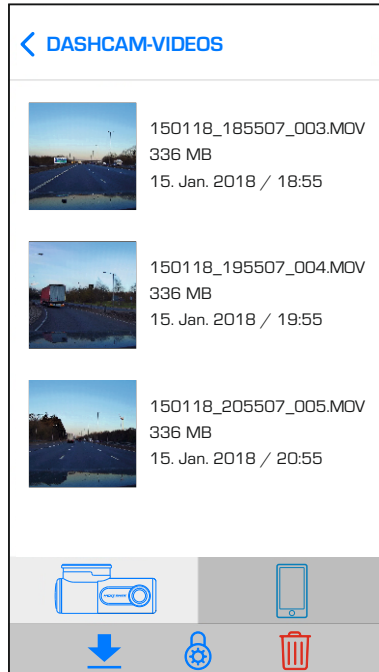

Am unteren Bildschirmrand befinden sich drei Schaltflächen:-



Tippen Sie auf die Schaltfläche „Dateien herunterladen“, um neben jedem Video Kontrollkästchen anzuzeigen. Tippen Sie auf die Videos, die Sie herunterladen möchten; dadurch werden die Kontrollkästchen neben den ausgewählten Videos angekreuzt.

Sie können ein Video ein zweites Mal antippen, um es aus der Auswahl zu entfernen.

Wenn Sie alle Dateien ausgewählt haben, die Sie herunterladen möchten, tippen Sie oben rechts auf dem Bildschirm auf die Schaltfläche „Fertig“.

Wenn Sie auf die Schaltfläche „Fertig“ tippen, zeigt Nextbase DriveGuard™ den Fortschritt Ihrer Video-Downloads auf dem Bildschirm an. Sie können jederzeit auf die Fortschrittsanzeige tippen, um die aktuellen Downloads abzubrechen.

Sobald die Videos heruntergeladen wurden, werden sie auf dem Bildschirm „Heruntergeladene Videos“ angezeigt, auf den Sie über den Hauptbildschirm zugreifen können.

## DRIVEGUARD APP – AUFNAHMEN HERUNTERLADEN (ANDROID)

### Herunterladen von Videos von Ihrer Dashcam (Android)

Um Dateien von Ihrer Dashcam auf Ihr Mobilgerät herunterzuladen, tippen Sie zunächst auf dem Hauptbildschirm auf die Schaltfläche „Dashcam-Videos anzeigen“.

Nextbase DriveGuard™ zeigt dann eine Liste der auf Ihrer Dashcam gespeicherten Videos an, wie unten dargestellt:-

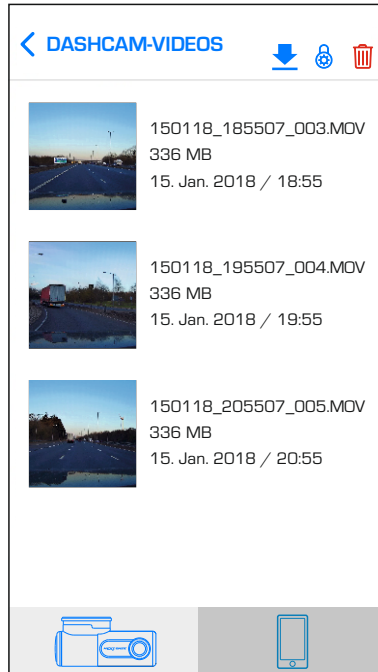

Tippen und halten Sie auf eines der Videos, die Sie herunterladen möchten, um neben jedem Video Kontrollkästchen anzuzeigen.

Tippen Sie auf die Videos, die Sie herunterladen möchten; dadurch werden die Kontrollkästchen neben den ausgewählten Videos angekreuzt. Sie können ein Video ein zweites Mal antippen, um es aus der Auswahl zu entfernen.

Oben auf dem Bildschirm werden nun auch drei Schaltflächen angezeigt.



Dateien herunterladen



Dateien schützen/Schutz aufheben



Dateien löschen

Wenn Sie alle Videos, die Sie herunterladen möchten, ausgewählt haben, tippen Sie auf die Schaltfläche „Videos herunterladen“. Wenn Sie auf die Schaltfläche „Videos herunterladen“ tippen, zeigt Nextbase DriveGuard™ den Fortschritt Ihrer Video-Downloads an.

Sie können jederzeit auf der Fortschrittsanzeige auf die Schaltfläche „Abbrechen“ tippen, um die aktuellen Downloads abzubrechen.

Sobald die Videos heruntergeladen wurden, werden sie auf dem Bildschirm „Heruntergeladene Videos“ angezeigt, auf den Sie über den Hauptbildschirm zugreifen können.

## DRIVEGUARD-APP – AUFNAHMEN BEARBEITEN

Sie können Ihre heruntergeladenen Aufnahmen mit DriveGuard™ bearbeiten.

Um ein Video zu bearbeiten, das Sie auf Ihr Mobilgerät heruntergeladen haben, tippen Sie auf dem Bildschirm „Heruntergeladene Videos“ zunächst auf die Aufnahme, die Sie bearbeiten möchten.

Das Video wird abgespielt, damit Sie bestätigen können, dass Sie das richtige Video ausgewählt haben. Tippen Sie als nächstes oben rechts auf dem Videowiedergabe-Bildschirm auf die Schaltfläche „Menü“ und dann auf „Video bearbeiten“.

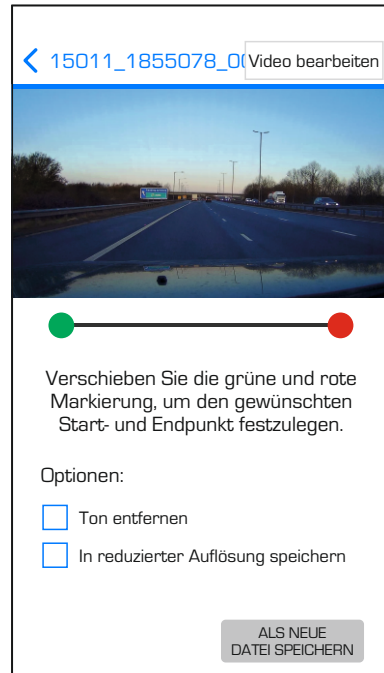
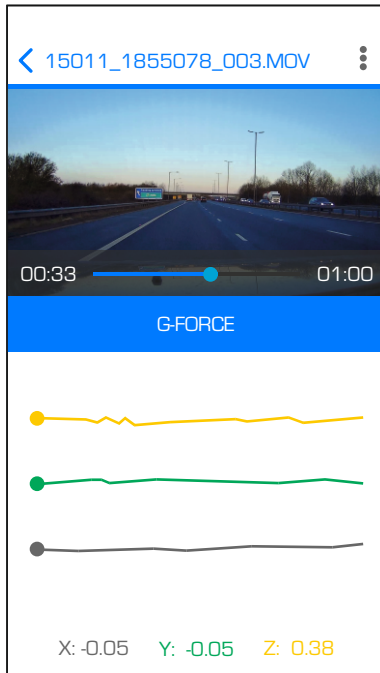

Fortsetzung auf der nächsten Seite.

## DRIVEGUARD-APP – AUFNAHMEN BEARBEITEN (FORTS.)

Fortsetzung von der vorherigen Seite.

Im Bildschirm „Video bearbeiten“ können Sie Videos zuschneiden und die Tonspur aus Ihrem Videomaterial entfernen.



### 1. Videofenster

Zeigt während der Bearbeitung eine Vorschau Ihres Videos an. Das Bild wird beim Verschieben der Markierungen aktualisiert

### 2. Startmarkierung

Die grüne Startmarkierung zeigt die Position an, an der die zugeschnittene Aufnahme anfangen soll. Ziehen Sie die Markierung, um den Anfang der zugeschnittenen Aufnahme anzupassen.

### 3. Endmarkierung

Die rote Endmarkierung zeigt die Position an, an der die zugeschnittene Aufnahme enden soll. Ziehen Sie die Markierung, um das Ende der zugeschnittenen Aufnahme anzupassen.

### 4. Optionen

Ermöglicht die Auswahl zusätzlicher Bearbeitungsoptionen

### 5. Schaltfläche „Speichern“

Tippen Sie auf die Schaltfläche „Speichern“, um Ihre Änderungen zu bestätigen und eine neue Videodatei zu speichern. Die gespeicherte Datei wird im Verzeichnis „HERUNTERGELADENE VIDEOS“ angezeigt und ist leicht zu identifizieren, da die Bezeichnung „TRIM“ [zugeschnitten] im Dateinamen enthalten ist.

## DRIVEGUARD-APP – AUFNAHMEN TEILEN

### Aufnahmen teilen

Sobald Sie Videos von Ihrer Dashcam auf Ihr Mobilgerät heruntergeladen haben, können Sie Ihre Videos online teilen. Dazu müssen Sie Ihr Mobilgerät von der WLAN-Verbindung Ihrer Dashcam trennen und sich über Ihr normales WLAN-Netzwerk mit dem Internet verbinden.

Tippen Sie dann auf dem Nextbase DriveGuard™-Hauptbildschirm auf die Schaltfläche „Heruntergeladene Videos anzeigen“.

Der Bildschirm „Heruntergeladene Videos“ zeigt alle Videos an, die Sie von Ihrer Dashcam heruntergeladen haben, und funktioniert genauso wie der Bildschirm „Dashcam-Videos anzeigen“, mit der einzigen Ausnahme, dass statt der Schaltfläche „Herunterladen“ die Schaltfläche „Teilen“ angezeigt wird. 

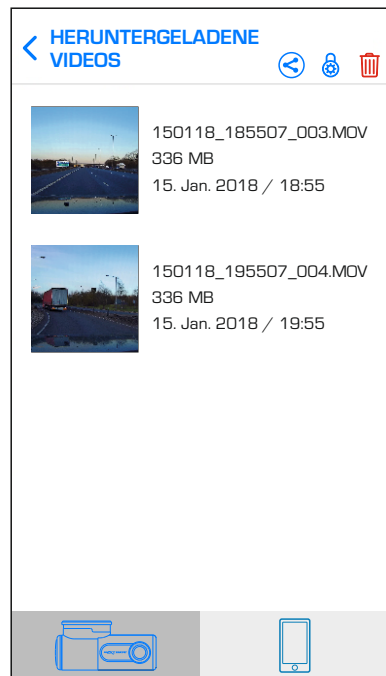
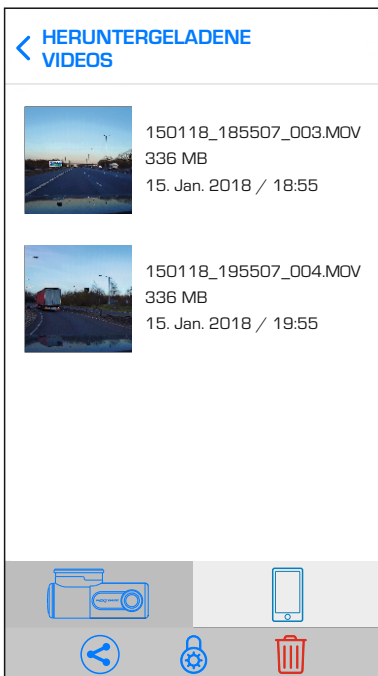

Wenn Sie auf die Schaltfläche „Teilen“ tippen, während Dateien ausgewählt sind, werden die auf Ihrem Gerät verfügbaren Freigabeoptionen angezeigt. Dazu gehören auch Social-Media-Apps wie Facebook, YouTube oder Twitter (wenn diese auf Ihrem Gerät installiert sind) sowie die Option „Privat teilen mit Nextbase“. Mit „Privat teilen mit Nextbase“ können Sie Ihre Videos auf die Nextbase-Server hochladen. Sobald der Upload abgeschlossen ist, erhalten Sie einen Link, den Sie an Freunde oder Ihre Versicherung senden können, damit diese Ihr Video online ansehen können.

Hinweis:

- Der Link läuft nach 30 Tagen ab und das Video wird anschließend von den Nextbase-Servern gelöscht.

## DRIVEGUARD-APP – UNFALLMELDUNG

### Unfallmeldung

Die DriveGuard™-App wurde entwickelt, damit Sie Ihre Daten ganz einfach an Ihre Versicherungsgesellschaft senden können.

Tippen Sie auf die Schaltfläche „UNFALLMELDUNG“, um die Aufnahme auszuwählen, zu bearbeiten und auf unseren sicheren Server hochzuladen.



Im Anschluss erhalten Sie eine E-Mail mit einem Link zum Herunterladen der Aufnahme, die Sie dann an Ihre Versicherungsgesellschaft weiterleiten können.

Auf den folgenden Seiten finden Sie Schritt-für-Schritt-Anleitungen für die UNFALLMELDUNG.

**DRIVEGUARD-APP – UNFALLMELDUNG (FORTSETZUNG)**

**Unfallmeldung – Schritt 1: Wählen Sie die Aufnahme aus, die den Unfall erfasst hat.**

Wählen Sie den Speicherort der Aufnahme aus, die Sie an Ihre Versicherung senden möchten. Sie finden Sie entweder im Verzeichnis „Video auf Dashcam gespeichert“ oder im Verzeichnis „Video auf Mobilgerät heruntergeladen“.

Wählen Sie den gewünschten Speicherort und dann die Aufnahme, die Sie an Ihre Versicherungsgesellschaft senden möchten.

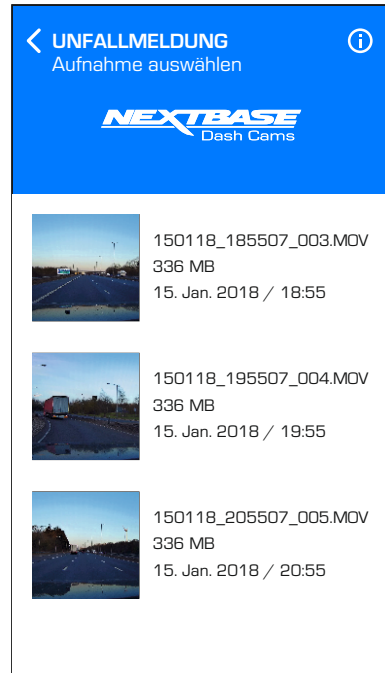

Wenn die Aufnahme derzeit im Verzeichnis „Video auf Dashcam gespeichert“ gespeichert ist, wird sie automatisch in das Verzeichnis „Video auf Mobilgerät heruntergeladen“ heruntergeladen.

Sobald der Download abgeschlossen ist, öffnet sich der Bildschirm „Bearbeiten“.



## DRIVEGUARD-APP – UNFALLMELDUNG (FORTSETZUNG)

### Unfallmeldung – Schritt 2: Bearbeiten Sie das Video

Die Aufnahme kann bearbeitet werden, um die Dateigröße zu verringern. Mit einer kleineren Dateigröße lässt sich die Datei einfacher hoch- und herunterladen.

Dazu können Sie die Aufnahme zuschneiden, d. h. unerwünschte Teile vor und nach dem Unfall entfernen.

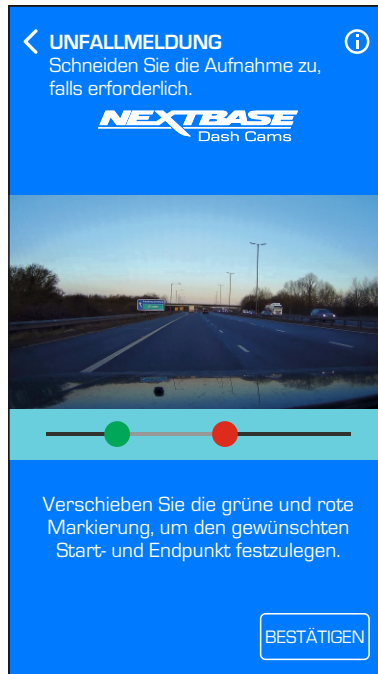

Um das Video zuzuschneiden, verwenden Sie die GRÜNE Schaltfläche, um den neuen Startpunkt auszuwählen, und die ROTE Schaltfläche, um den neuen Endpunkt der Aufnahme einzustellen.

Sobald Sie mit dem Zuschnitt zufrieden sind, klicken Sie auf die BESTÄTIGEN-Schaltfläche, um mit dem nächsten Schritt fortzufahren.

**DRIVEGUARD-APP – UNFALLMELDUNG (FORTSETZUNG)****Unfallmeldung – Schritt 3: Bestätigen Sie Ihre Kontaktdaten**

Wenn Sie Ihre Versicherungsdaten beim ersten Öffnen von Nextbase DriveGuard™ eingegeben haben, werden nun die von Ihnen eingegebenen Daten angezeigt. Wenn Ihre Angaben falsch oder unvollständig sind, können Sie Ihre Angaben durch Tippen auf die Schaltfläche „BEARBEITEN“ ändern.

Sobald die Details Ihrer Versicherungspolice korrekt sind, sollten Sie auf die Schaltfläche „Bestätigen“ tippen, um fortzufahren. Ihr Video wird nun auf den Nextbase Secure Server hochgeladen. Wenn der Upload abgeschlossen ist, wird eine E-Mail an die E-Mail-Adresse gesendet, die in Ihren Versicherungsdaten angegeben ist. Die E-Mail enthält einen Link zu Ihrem Video zusammen mit den Details Ihrer Versicherungspolice.

← UNFALLMELDUNG  
Bestätigen Sie Ihre Kontaktdaten.

**NEXTBASE**  
Dash Cams

Ihr Videoclip kann jetzt an uns  
gesendet werden. Bitte  
überprüfen Sie Ihre Angaben  
unten, bevor Sie bestätigen.

Vorname  
Max

Nachname  
Mustermann

Adresse  
Hauptstraße 1

Stadt  
Musterstadt

Bundesland  
Musteranien

BEARBEITEN

BESTÄTIGEN

← UNFALLMELDUNG  
Senden Sie das Video an Ihren  
Versicherer

**NEXTBASE**  
Dash Cams

Ihr Videoclip wird jetzt  
hochgeladen. Wenn der Upload  
abgeschlossen ist, wird eine E-  
Mail an die von Ihnen  
angegebene E-Mail-Adresse  
gesendet, die einen Link zu  
Ihrem Video enthält, zusammen  
mit den Versicherungsdetails,  
die Sie angegeben haben.

Sie können diese E-Mail dann an  
Ihren Versicherungsanbieter  
weiterleiten.

UNFALLMELDUNG SCHLIESSEN

## DASHCAM-EINSTELLUNGEN

Auf die Dashcam-Einstellungen wird über die DriveGuard™-App zugegriffen, tippen Sie auf die Schaltfläche „☰“, um das Menü zu öffnen.

Wählen Sie im Menü „Dashcam-Einstellungen“.

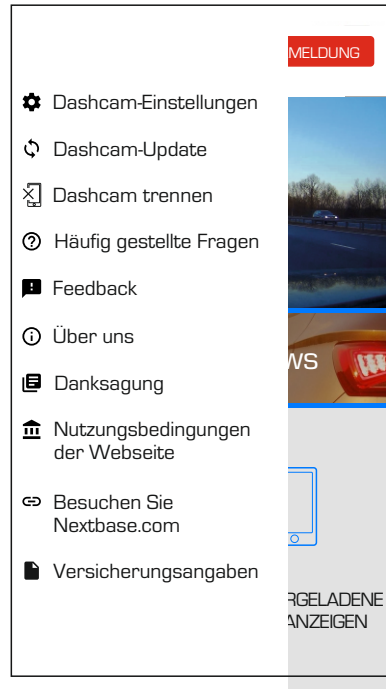

Auf den folgenden Seiten finden Sie alle Details zu den verschiedenen verfügbaren Einstellungen.

Hinweis:

- Einige Einstellungen sind möglicherweise nicht verfügbar, je nachdem, welche iOS-/Android-Version Ihr Mobilgerät verwendet.

## DASHCAM-EINSTELLUNGEN (FORTSETZUNG)

Video-Menü:

Die Standardeinstellungen wurden sorgfältig ausgewählt, damit Sie die Dashcam verwenden können, ohne Einstellungen ändern zu müssen. Sollten Sie jedoch eine Einstellung ändern wollen, finden Sie Einzelheiten dazu im Folgenden.

Hinweis:

-Auf Menüs kann nicht zugegriffen werden, während die Dashcam aufzeichnet.

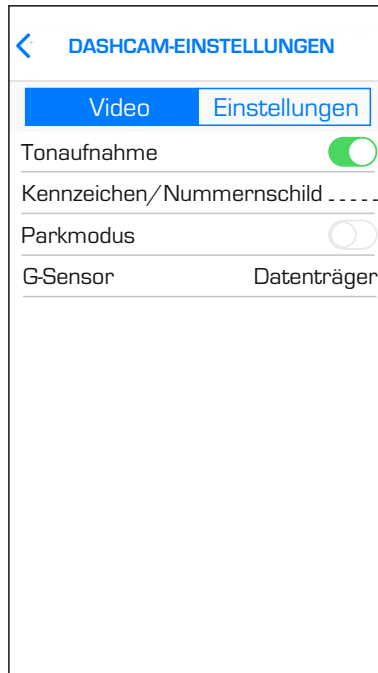

### 1. Tonaufnahme

Mikrofon ein-/ausschalten.

Optionen: Ein und Aus  
Standardeinstellung: Ein

### 2. Kennzeichen/Nummernschild

Geben Sie die Registrierungsnummer für Ihr Fahrzeug ein, diese wird dann in der Videodatei angezeigt.

## DASHCAM-EINSTELLUNGEN (FORTSETZUNG)

Fortsetzung zum Video-Menü:

### 3. Parkmodus

Es gibt nur eine Methode zur Verwendung des Parkmodus, nämlich die Verwendung des „Permanent Live“.

Das bedeutet, dass die Dashcam immer mit 12 Volt versorgt wird. Dies kann entweder über eine 12-Volt-Gleichstromsteckdose erfolgen, die sich bei ausgeschalteter Fahrzeugzündung nicht ausschaltet, oder über das Nextbase Hardwire Kit, das über eine dauerhafte unter Spannung stehende Sicherung installiert wurde.

Sobald der Parkmodus aktiviert wurde, wechselt die Dashcam in den Standby-Modus, wenn für einen Zeitraum von fünf Minuten keine physische Bewegung erkannt wird.

Sollte eine physische Bewegung des Fahrzeugs erkannt werden, schaltet sich die Dashcam ein und beginnt mit der Aufzeichnung eines einminütigen geschützten Videos und fährt dann mit der normalen Aufzeichnung fort, bis für einen Zeitraum von fünf Minuten keine physische Bewegung erkannt wird.

### 4. G-Sensor

Schalten Sie den eingebauten G-Sensor aus oder stellen Sie die Empfindlichkeit ein. Der G-Sensor erkennt Kräfte, die die aktuelle Aufzeichnung im Falle einer Kollision automatisch schützen.

Hinweis:

- Dies hat keinen Einfluss auf die Empfindlichkeit des Parkmodus.

Optionen: Hoch, Mittel, Niedrig und Aus  
Standardeinstellung: Mittel

## DASHCAM-EINSTELLUNGEN (FORTSETZUNG)

Einstellungs-Menü:

Die Standardeinstellungen wurden sorgfältig ausgewählt, damit Sie die Dashcam verwenden können, ohne Einstellungen ändern zu müssen. Sollten Sie jedoch eine Einstellung ändern wollen, finden Sie Einzelheiten dazu im Folgenden.

Hinweis:

Auf Menüs kann nicht zugegriffen werden, während die Dashcam aufzeichnet.

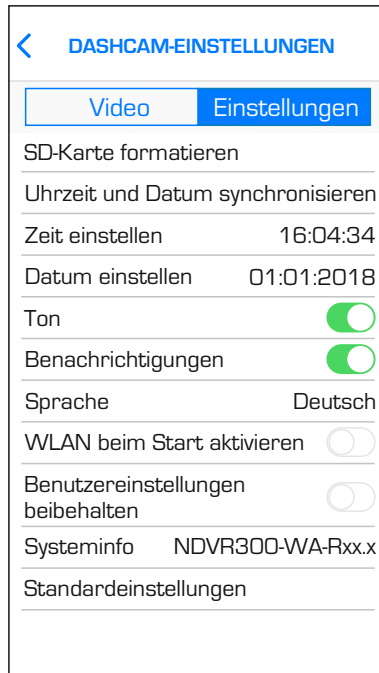

### 1. SD-Karte formatieren

Formatieren Sie die eingelegte Speicherkarte. Dadurch werden alle Inhalte auf der SD-Karte gelöscht.

Die SD-Karte kann auch formatiert werden, indem Sie die Schutz Taste fünf Sekunden lang gedrückt halten, die gelbe LED-Anzeige blinkt (schnell) während des Formatierens.

Hinweis:

- Für eine stabile Leistung wird empfohlen, die Speicherkarte alle zwei Wochen zu formatieren. Natürlich sollten Sie dies erst tun, NACHDEM Sie alle Dateien von der Karte heruntergeladen haben, die Sie behalten möchten.

## DASHCAM-EINSTELLUNGEN (FORTSETZUNG)

Setup-Menü Fortsetzung:

### 2. Zeit und Datum synchronisieren

Diese Funktion kann verwendet werden, um die Uhrzeit und das Datum auf der Dashcam mit denen Ihres angeschlossenen Geräts zu synchronisieren.

### 3. Uhrzeit einstellen

Mit dieser Einstellung können Sie die Uhrzeit bei Bedarf während der Ersteinrichtung manuell einstellen.

### 4. Datum einstellen

Mit dieser Einstellung können Sie das Datum bei Bedarf während der Ersteinrichtung manuell einstellen.

### 5. Töne

Schalten Sie die Geräetöne aus / ein. Diese schalten die Benachrichtigungstöne und die Start- und Abschaltöne aus.

Optionen: Ein und Aus  
Standardeinstellung: Ein

### 6. Ansagen

Schalten Sie die gesprochenen Ansagen aus / ein. Diese sind zu hören, wenn keine SD-Karte eingelegt ist oder die SD-Karte einen Fehler aufweist und mit der Dashcam formatiert werden muss.

Optionen: Ein und Aus  
Standardeinstellung: Ein

### 7. Sprache

Bevorzugte Sprache für die gesprochenen Ansagen auswählen.

Optionen: Englisch, Dänisch, Deutsch, Spanisch, Französisch, Italienisch, Niederländisch, Norwegisch, Finnisch und Schwedisch  
Standardeinstellung: Englisch

### 8. WLAN beim Start aktivieren

Nach der Aktivierung schaltet sich das WLAN der Dashcam automatisch ein, wenn die Dashcam gestartet wird.

Das WLAN der Dashcam wird von Ihrem Mobilgerät als Zugangspunkt (Hotspot) angesehen. Abhängig von den Einstellungen in Ihrem Gerät kann es automatisch eine Verbindung zur Dashcam herstellen.

Dies kann dazu führen, dass Sie keine Mobilfunkverbindung haben.

Optionen: Ein und Aus  
Standardeinstellung: Aus

Notiz:

- Abhängig von Ihrem Mobilgerät ist während der WLAN-Verbindung zur Dashcam möglicherweise keine Mobilfunkverbindung verfügbar, daher ist die empfohlene Einstellung deaktiviert.

## DASHCAM-EINSTELLUNGEN (FORTSETZUNG)

Setup-Menü Fortsetzung:

### 9. Benutzereinstellungen beibehalten

Schalten Sie diese Option ein, um Ihre individuellen Benutzereinstellungen während des Dash-Cam-Update-Vorgangs beizubehalten.

Wählen Sie AUS, um alle Benutzereinstellungen zu löschen und sie während des Aktualisierungsvorgangs auf die Standardeinstellungen zurückzusetzen.

Optionen: Ein und Aus

Standardeinstellung: Aus

### 10. Systeminfo

Verwenden Sie diese Funktion, um die verfügbaren Systeminformationen anzuzeigen, tippen Sie auf den Bildschirm für Details. Die Modellnummer und installierte Firmware-Version Ihrer Dashcam.

FCC-ID wird hier unter dem E-Label Act (USA) ausgewiesen.

SD-Karteninformationen werden für die installierte SD-Karte in der Dashcam bereitgestellt. WLAN-Informationen werden für die Dashcam bereitgestellt:

SSID (Netzwerkname), Passwort und MAC-Adresse.

### 11. Standardeinstellungen

Setzen Sie die Dashcam auf die Standardeinstellungen zurück.



## WIE MAN DIE SPEICHERKARTE FORMATIERT

### Formatieren der SD-Karte

Wir empfehlen, die Speicherkarte alle zwei bis drei Wochen mit der Dashcam neu zu formatieren. Dadurch werden alle Dateien von der Karte gelöscht und für die weitere Verwendung mit Ihrer Dashcam neu eingerichtet.

Natürlich sollten Sie dies erst tun, NACHDEM Sie alle Dateien von der Karte heruntergeladen haben, die Sie behalten möchten, da das Formatieren der Karte alle Inhalte entfernt.

Es gibt zwei Möglichkeiten, die SD-Karte zu formatieren:

#### 1. Verwenden der Dashcam-Tasten

Halten Sie die rote Taste fünf Sekunden lang gedrückt, bis die gelbe LED zu blinken beginnt. Sobald die Formatierung abgeschlossen ist, hört die LED auf zu blinken.

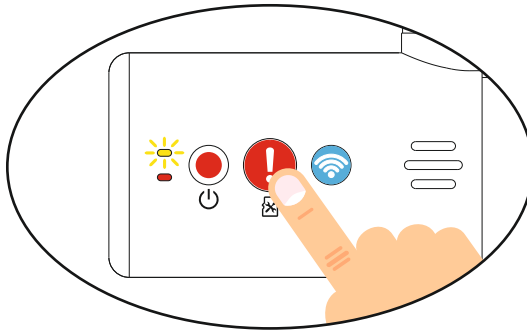

#### 2. Verwenden der DriveGuard™-App auf Ihrem angeschlossenen Gerät

Öffnen Sie „DASHCAM-EINSTELLUNGEN“ auf dem Startbildschirm von DriveGuard™, indem Sie auf die Schaltfläche „☰“ tippen.

Wählen Sie „SD-Karte formatieren“ und folgen Sie den Anweisungen auf dem Bildschirm.



## PC-VERBINDUNG

Die Dashcam verfügt über zwei Modi, wenn sie mit einem Computer verbunden wird:

### **Massenspeichermodus (Windows und Mac)**

Dieser Modus wird verwendet, um Aufzeichnungen mit der NEXTBASE Replay 3-Wiedergabesoftware auf Ihrem Computer anzuzeigen, zu bearbeiten und zu teilen.

Hinweis:

- Der Massenspeichermodus ist „schreibgeschützt“, was bedeutet, dass Inhalte auf der SD-Karte nur gelesen, nicht aktualisiert oder gelöscht werden können.

### **Update-Modus (Windows und Mac)**

Dies wird verwendet, um die Firmware auf Ihrer Dashcam mit NEXTBASE Replay 3 zu aktualisieren.

Weitere Informationen finden Sie in den Details der NEXTBASE Replay 3-Wiedergabesoftware.

Hinweis:

- Der Aktualisierungsmodus ist „Lesen + Schreiben“, das bedeutet, dass Inhalte auf der SD-Karte aktualisiert und gelöscht werden können. Dadurch kann NEXTBASE Replay 3 die neue Firmware auf die SD-Karte schreiben, sodass das automatische Update ausgeführt werden kann.

### **Anschließen der Dashcam an Ihren Computer**

Verbinden Sie das mitgelieferte USB-Kabel mit der Dashcam und dann mit Ihrem Computer.

Nach dem Anschließen schaltet sich die Dashcam ein und wechselt automatisch in den Massenspeichermodus. Dies ist daran zu erkennen, dass die Schutztaaste rot blinkt.

Um die Dashcam im Update-Modus zu verbinden, halten Sie die Schutztaaste gedrückt, während Sie das USB-Kabel anschließen. Lassen Sie die Taaste los, sobald die WLAN-Taaste blau blinkt.

Hinweis:

- Schalten Sie die Dashcam IMMER aus, bevor Sie sie von Ihrem Computer trennen.

## FEHLERBEHEBUNG

PROBLEM	LÖSUNG
Die Halterung bleibt nicht auf meiner Windschutzscheibe.	Stellen Sie sicher, dass die rote Schutzabdeckung (Kunststoffolie) vom Montagepad entfernt wurde. Stellen Sie sicher, dass das Glas glatt und sauber ist. Drücken Sie die Halterung fest auf das Glas und achten Sie darauf, dass 100 % Kontakt mit dem Glas besteht. Dies ist leicht von außerhalb der Windschutzscheibe zu sehen, da der Kontaktbereich des Pads eine dunklere Farbe annimmt. Wenn das Montagepad seine Klebeeigenschaften verloren hat, tauschen Sie das Pad mit dem in der Box enthaltenen Ersatzteil aus.
Ich kann die MicroSD-Karte nicht einsetzen.	MicroSD-Karten sind sehr klein und erfordern einen vorsichtigen Umgang. Richten Sie die Karte mit dem Diagramm auf der Dashcam aus und stecken Sie die Karte ein, bis Sie einen leichten Federwiderstand spüren. Sie müssen nun die Karte mit Ihrem Fingernagel schieben, bis Sie eine kleine Verriegelung hören und fühlen. Lösen Sie den Druck und die Karte verbleibt im Gerät. Verwenden Sie den Rand einer kleinen Münze, wenn Sie Schwierigkeiten haben.
Ich kann die MicroSD-Karte nicht entfernen.	Mit der zuvor installierten Karte müssen Sie die Karte nun mit Ihrem Fingernagel weiter nach innen drücken, bis Sie eine kleine Verriegelung hören und fühlen. Verwenden Sie den Rand einer kleinen Münze, wenn Sie Schwierigkeiten haben. Lösen Sie den Druck und die Karte springt so weit heraus, dass Sie sie greifen können.
Ich kann nur ein paar Minuten Video auf meiner MicroSD-Karte aufnehmen.	Ersetzen Sie die MicroSD-Karte vom Typ Klasse 10 durch eine neue hochwertige Markenkarte. Max. 128 GB. Stellen Sie sicher, dass Sie die neue SD-Karte in der Dashcam formatieren.
Ich kann keine Dateien auf der Speicherkarte speichern, wenn die Dashcam im Massenspeichermodus mit meinem Computer verbunden ist.	Richtig, die Dashcam ist ein schreibgeschütztes Gerät. Es wird nicht empfohlen, Dateien aus anderen Quellen im gleichen Speicher zu speichern, den Sie für die Aufzeichnung innerhalb der Dashcam verwenden, da diese die Leistung der Dashcam beeinträchtigen können.
Keine Stromversorgung für meine Dashcam, aber sie funktioniert auf meinem PC.	Das Zigarettenanzünderkabel funktioniert nicht. Überprüfen Sie die Sicherung im Netzstecker des Autos. Ersatzsicherung = 2A 20 mm-Typ. Wenn festgestellt wird, dass die Sicherung durchgebrannt ist, überprüfen Sie das Netzkabel auf Schäden, die zu einem Durchschlag der Sicherung geführt haben könnten.
Meine Dashcam schaltet sich nach einer Weile von selbst aus.	Entweder wird die Dashcam nicht mit Strom versorgt oder der Parkmodus wurde eingeschaltet und es wurde fünf Minuten lang keine Fahrzeugbewegung erkannt.
Ich erhalte die Ansage „Kartenfehler. Bitte die SD-Karte formatieren“.	Die SD-Karte wurde in einem anderen Gerät formatiert und die Clustergroße ist nicht kompatibel. Es kann auch ein Fehler auf der Karte vorliegen. Verwenden Sie die Einstellungsoptionen in der App, um die SD-Karte in der Dashcam neu zu formatieren. Stellen Sie sicher, dass es sich bei der SD-Karte um eine SD-Karte der Klasse 10 mit 8-128 GB handelt
Die SD-Karte in meiner Dashcam kann nicht gelesen werden.	Verwenden Sie eine hochwertige Marken-SD-Karte zwischen 8 GB und 128 GB Klasse 10 und formatieren Sie die Karte im Einstellungs-Menü der App.
Ich kann in der Dashcam keine Dateien auf meiner SD-Karte löschen.	Überprüfen Sie, ob diese Dateien „geschützt“ sind. Wenn ja, befolgen Sie bitte die Anweisungen zum „Entsperren“ der Dateien in der App.

## FEHLERBEHEBUNG (FORTSETZUNG)

PROBLEM	LÖSUNG
Die Massenspeicherfunktion funktioniert nicht.	Die Massenspeicherfunktion funktioniert sowohl auf Windows als auch auf Mac. Starten Sie den PC neu, da dies möglicherweise erforderlich ist, damit der erforderliche Treiber korrekt geladen wird. Trennen Sie die Dashcam und schließen Sie sie wieder an. Wenden Sie sich an NEXTBASE, um den erforderlichen Treiber zu erhalten.
Videodateien können nicht abgespielt werden.	Die Videodateien von der Dashcam befinden sich in .MOV-Format ist möglicherweise nicht mit Ihrem PC kompatibel, wenn keine geeignete Wiedergabesoftware installiert ist. Installieren Sie die Wiedergabesoftware Nextbase Replay 3, die kostenlos unter <a href="http://www.Nextbase.co.uk">www.Nextbase.co.uk</a> erhältlich ist.
Videobild ist unscharf.	Entfernen Sie die Objektivschutzabdeckung und stellen Sie sicher, dass das Sichtfeld der Dashcam KEINEN lackierten Abschnitt der Windschutzscheibe umfasst. Reinigen Sie das Objektiv, reinigen Sie die Windschutzscheibe!
Die Wiedergabe von Videodateien ruckelt.	Formatieren Sie die SD-Karte neu, um nicht zusammenhängende Dateien zu entfernen. Verwenden Sie für beste Aufnahmen eine hochwertige Marken-SD-Karte der Klasse 10 mit einer empfohlenen Größe von 8 bis 128 GB. Der PC reicht für die Wiedergabeaufgabe möglicherweise nicht aus, versuchen Sie es mit einem anderen PC. Kopieren Sie die aufgezeichneten Videodateien zur direkten Wiedergabe auf den PC/Mac, anstatt die Dashcam als Kartenleser zu verwenden.
Der Ton wird während der Wiedergabe nicht mit dem Video synchronisiert.	Die Codecs auf Ihrem PC sind möglicherweise nicht kompatibel oder entsprechen dem neuesten Standard. Laden Sie die neuesten Codecs herunter von: <a href="http://www.nextbase.com">www.nextbase.com</a>
Video hat keinen Ton.	Stellen Sie sicher, dass die Einstellung „Audioaufnahme“ im Einstellungs-Menü der Dashcam aktiviert ist.
Ich habe den Parkmodus aktiviert und kann die Aufzeichnung jetzt nicht stoppen.	Die Dashcam startet eine Aufzeichnung, sobald eine Bewegung erkannt wird. Um den Parkmodus auszuschalten, fahren Sie zunächst die Dashcam herunter und entfernen Sie die SD-Karte, um zu vermeiden, dass die Aufnahme versehentlich aktiviert wird. Schalten Sie die Dashcam ein und stellen Sie über die DriveGuard™-APP eine Verbindung zu Ihrem Mobilgerät her. Deaktivieren Sie im Einstellungs-Menü der Dashcam den „Parkmodus“.
Wenn ich in mein Auto einsteige, zeichnet die Dashcam bereits auf und die Datei ist geschützt.	Das ist normal. Der Parkmodus wurde eingeschaltet und die Dashcam hat Vibrationen erkannt und mit der korrekten Aufzeichnung begonnen. Der Parkmodus kann bei Bedarf im Einstellungs-Menü und im Video-Menü ausgeschaltet werden.
Das Herunterladen von Dateien von <a href="http://www.nextbase.com">www.nextbase.com</a> mit Google Chrome führt zu einer Schadsoftware-Nachricht.	Dies ist kein Grund zur Sorge, gehen Sie einfach zu den Einstellungen in Google Chrome und deaktivieren Sie den Schutz vor Schadsoftware vorübergehend zum Herunterladen und Installieren der Wiedergabesoftware. Stellen Sie danach die vorherigen Google Chrome-Einstellungen wieder her.
Mein Mobilgerät verbindet sich nicht mit meiner Dashcam.	Bitte stellen Sie sicher, dass Sie den WLAN-Modus der Dashcam eingeschaltet haben, indem Sie die WLAN-Taste drücken, bis sie zu blinken beginnt. Wenn der WLAN-Modus aktiviert ist, blinkt die blaue WLAN-Taste entweder, während sie auf eine Verbindung wartet, oder leuchtet dauerhaft blau, sobald eine Verbindung mit Ihrem Mobilgerät hergestellt ist.

## FEHLERBEHEBUNG (FORTSETZUNG)

PROBLEM	LÖSUNG
Die NEXTBASE DriveGuard™-App öffnet sich nicht.	Bitte deinstallieren Sie die NEXTBASE DriveGuard™-App und laden Sie sie erneut aus dem App-Store Ihres Geräts herunter.
Wenn ich die NEXTBASE DriveGuard™-App öffne, erhalte ich die Meldung „Bitte Gerät überprüfen“.	Stellen Sie sicher, dass sich die Dashcam im WLAN-Modus befindet und dass Ihr Mobilgerät mit dem WLAN-Netzwerk der Dashcam verbunden ist.
Wenn ich versuche, eine Datei von meiner Dashcam abzuspielen, erhalte ich die Meldung „Buffering“ oder einen sich drehenden Kreis, aber das Video wird nicht geladen.	Bitte starten Sie Ihr Mobilgerät neu und verbinden Sie es erneut mit dem WLAN-Netzwerk der Dashcam und öffnen Sie dann die DriveGuard™-App erneut.
Ich habe mein Passwort für die WLAN-Verbindung vergessen.	Das Passwort ist eine primäre Maßnahme, um die Vertraulichkeit Ihrer Aufnahmen zu gewährleisten und einen Missbrauch der Dashcam zu verhindern. Wenn das Standardpasswort geändert und dann vergessen wurde, muss auf der Dashcam eine neue Firmware installiert werden, um das Passwort (und alle anderen Einstellungen) auf die Standardeinstellungen zurückzusetzen. Besuchen Sie <a href="http://www.nextbase.co.uk">www.nextbase.co.uk</a> für Produkt-Firmware und Anweisungen zur Durchführung des Updates.
Karte voll und Kartenfehlermeldung.	Wird eine Markenkarte verwendet, die mit der Loop-Aufzeichnung kompatibel ist? Dieses Problem kann auftreten, wenn eine gefälschte, langsame oder keine Marken-SD-Karte verwendet wird.
Keine Massenspeicheroption.	Probieren Sie mehrere USB-Anschlüsse und ein alternatives Mini-USB-Kabel (falls möglich) aus. Bitte stellen Sie sicher, dass es in den USB-Anschluss der Dashcam und nicht in die Halterung eingesteckt ist.
Bildruckeln.	Dies wird normalerweise durch einen PC verursacht, der nicht mit der HD- oder Ultra-HD-Wiedergabe kompatibel ist. Wir empfehlen einen i5 oder gleichwertig, um die Dateien und Metadaten effektiv wiederzugeben.
Ungelöste Probleme.	Setzen Sie die Dashcam im Einstellungs-Menü auf die Standardeinstellungen zurück und versuchen Sie es erneut. Sollte das Problem weiterhin bestehen, rufen Sie die britische Hotline (02920) 866429 an oder Ihr lokales Support-Center an, das Sie unter <a href="http://www.nextbase.com">www.nextbase.com</a> finden. Alternativ senden Sie eine E-Mail an: <a href="mailto:support@nextbase.com">support@nextbase.com</a>

***NEXTBASE***<sup>®</sup>

[www.nextbase.com](http://www.nextbase.com)

